

# KLASSIKER SCHIRM



1. Geschlossener Schirm ist mit einem Schließband gesichert. Vor Gebrauch Schließband öffnen.



2. Die Spannstreben aus den Stofffalten "frei legen".



3. Die Spannstreben **leicht** nach außen drücken und am Perlenseil ziehen (leichte Spannung).



4. Mit Hilfe des Flaschenzugs den Schirm öffnen.

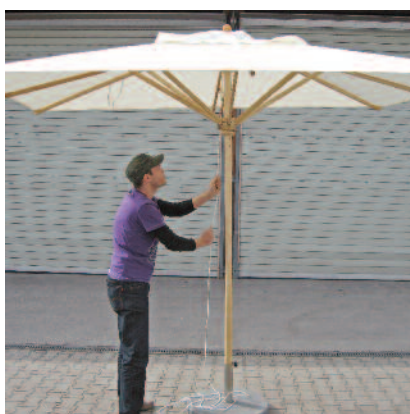

5. Das Drehteil, je nach Möglichkeit, über einer der beiden Bohrungen in Position bringen. (Stoff straff aufgespannt)



6. Haltestift ganz durch die Bohrung stecken.



7. Perlenseil in Schlaufen legen.



8. Zugseil mittels Haken-Lederschleife am Flaschenzug befestigen.



9. Fertig aufgespannter Schirm.

# SCHIRMGRÖSSE

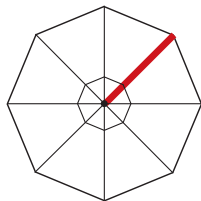

## RUNDE SCHIRME:

Länge der Spannstrebe bei folgenden Schirmgrößen:

- 210 cm  $\phi$  = 104,5 cm
- 250 cm  $\phi$  = 125 cm
- 300 cm  $\phi$  = 150 cm
- 350 cm  $\phi$  = 169 cm
- 400 cm  $\phi$  = 200 cm
- 450 cm  $\phi$  = 200 cm
- 500 cm  $\phi$  = 250 cm

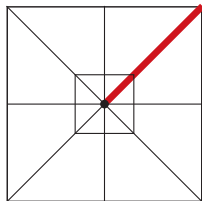

## QUADRATISCHE SCHIRME:

Länge der **diagonalen** Spannstrebe bei folgenden Schirmgrößen:

- 190 x 190 cm = 132 cm
- 210 x 210 cm = 152 cm
- 250 x 250 cm = 176 cm
- 300 x 300 cm = 207 cm
- 350 x 350 cm = 242 cm
- 400 x 400 cm = 280 cm

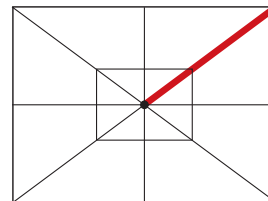

## RECHTECKIGE SCHIRME:

Länge der **diagonalen** Spannstrebe bei folgenden Schirmgrößen:

- 220 x 300 cm = 179 cm
- 260 x 350 cm = 215 cm
- 300 x 400 cm = 250 cm

# SCHIRM-ERSATZTEILE

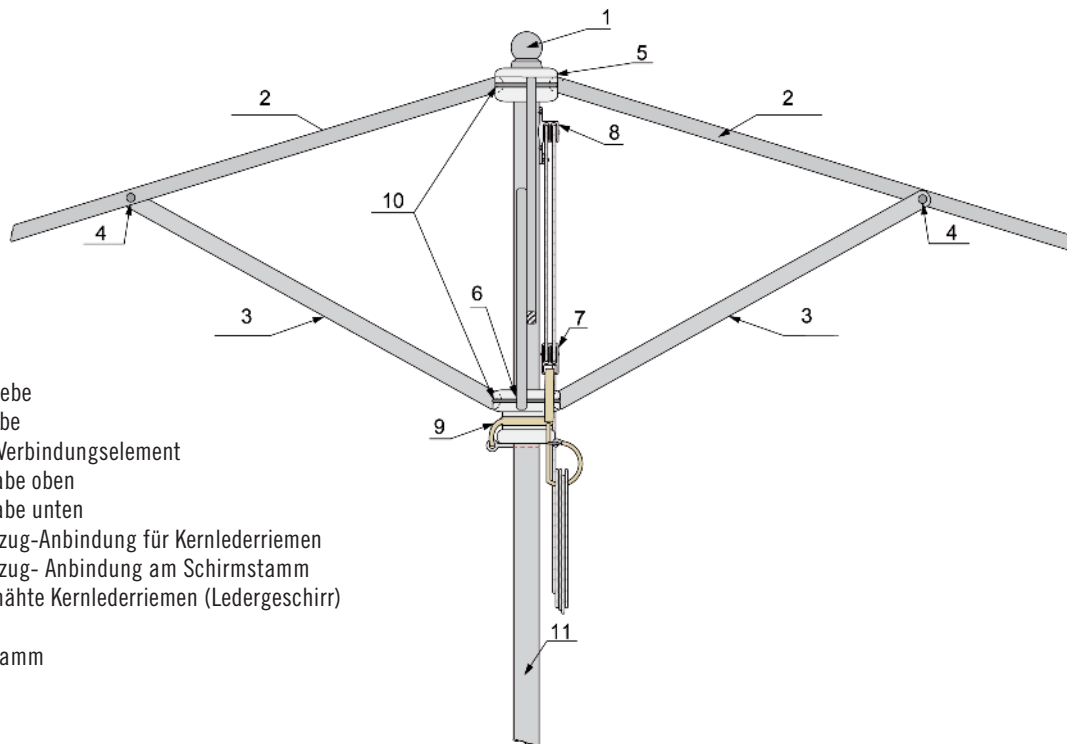

- 1 Kugel
- 2 Spannstrebe
- 3 Stützstrebe
- 4 Streben-Verbindungselement
- 5 Schirmnabe oben
- 6 Schirmnabe unten
- 7 Flaschenzug-Anbindung für Kernlederriemen
- 8 Flaschenzug- Anbindung am Schirmstamm
- 9 Handvernähte Kernlederriemen (Ledergeschirr)
- 10 Draht
- 11 Schirmstamm

## ANPASSEN DER SCHIRMHÖHE BEI VERWENDUNG VON BODENPLATTEN

Da die Höhe der Schirme für Bodenhülsen ausgelegt ist, empfehlen wir, die Schirme bei Verwendung von Bodenplatten um ca. 15 - 20 cm zu Kürzen.